



## PROIETTORI PER INTERNI ED ESTERNI - VERSIONI FLUORESCENTI

FLOODLIGHTS FOR INDOOR AND OUTDOOR USE - FLUORESCENT VERSIONS

PROJECTEURS POUR INTÉRIEUR ET EXTÉRIEUR - VERSIONS LAMPES FLUORESCENTES

PROYECTORES PARA INTERIORES Y EXTERIORES - VERSIONES FLUORESCENTES

SCHEINWERFER FÜR INNEN UND AUBEN

VERSIONEN MIT LEUCHTSTOFFLAMPEN

## PROIETTORI PER ESTERNI - VERSIONI A SCARICA

OUTDOOR FLOODLIGHTS - DISCHARGE VERSIONS

PROJECTEURS POUR EXTÉRIEUR - VERSIONS LAMPES À DÉCHARGE

PROYECTORES PARA EXTERIORES - VERSIONES DE DESCARGA

AUSSENSCHEINWERFER - VERSIONEN MIT ENTLADUNGSLAMPEN

Si consiglia di far eseguire l'installazione da un elettricista qualificato che si attenga a queste istruzioni ed alle vigenti norme sugli impianti. - Assicurarsi che l'apparecchio sia adatto alle condizioni ambientali in cui deve funzionare. - Assicurarsi che la lampada utilizzata corrisponda al tipo prescritto. - Disinserire la tensione di rete prima di procedere all'installazione o alla sostituzione della lampada. Assicurarsi che la tensione nominale dell'apparecchio sia compatibile con la tensione di alimentazione. - Assicurarsi che il circuito di alimentazione sia dotato di idoneo dispositivo di protezione. - Rispettare la distanza minima consentita, misurata lungo l'asse ottico della lampada, dall'oggetto illuminato: 1.1m. - Dopo uno spegnimento la lampada deve raffreddarsi per circa 15 minuti prima di essere riaccesa; tentativi di riaccensione a lampada calda possono guastare sia la lampada che l'accenditore. - Sostituire sollecitamente le lampade esaurite. - Usare per la sostituzione solo lampade del tipo consigliato rispettando la tensione e la massima potenza consentita. - Sostituire immediatamente il vetro frontale qualora rotto o danneggiato. - Gli schermi di protezione hanno superato le prove relative alla protezione ai raggi UV. - Non toccare l'apparecchio funzionante per evitare ustioni accidentali. - Si consiglia di dedicare una linea di alimentazione specifica per gli apparecchi di illuminazione in quanto linee elettriche disturbate da armoniche in rete possono danneggiare i condensatori. - Durante la sostituzione della lampada verificare l'integrità e il corretto funzionamento delle guarnizioni.



Il simbolo del cassonetto barrato, ove riportato sull'apparecchiatura o sulla confezione, indica che il prodotto alla fine della propria vita utile deve essere raccolto separatamente dagli altri rifiuti.

Al termine dell'utilizzo, l'utente dovrà farsi carico di conferire il prodotto ad un idoneo centro di raccolta differenziata oppure di riconsegnarlo al rivenditore all'atto dell'acquisto di un nuovo prodotto.

L'adeguata raccolta differenziata per l'avvio successivo dell'apparecchiatura dimessa al riciclaggio, al trattamento e allo smaltimento ambientalmente compatibile contribuisce ad evitare possibili effetti negativi sull'ambiente e sulla salute e favorisce il riempimento e/o riciclo dei materiali di cui è composta l'apparecchiatura. Gewiss partecipa attivamente alle operazioni che favoriscono il corretto riempimento, riciclaggio e recupero delle apparecchiature elettriche ed elettroniche. Lo smaltimento abusivo del prodotto da parte dell'utente comporta l'applicazione delle sanzioni amministrative previste ai sensi di legge. Per ulteriori informazioni rivolgersi al servizio locale di smaltimento rifiuti o al rivenditore del prodotto.

The fixture must be installed by a qualified electrician who follows these instructions scrupulously and works in compliance with the current regulations regarding electrical systems. - Ensure that the fixture is suitable for the ambient conditions in the place of installation. - Ensure that the lamp you are using corresponds to the prescribed type. - Disconnect mains power before fitting or changing the lamp. - Ensure that the nominal voltage of the fixture is compatible with the power supply voltage. - Check that the power supply circuit is equipped with a protection device. - Observe the minimum permissible clearances measured along the optical axis of the lamp with respect to the subject: e.g. 1.1m. - After power-down leave the lamp to cool for at least 15 minutes before switching on again; if you attempt to re-strike the lamp when it is hot, damage to both lamp and igniter may result. - Burnt out lamps must be changed promptly. - Replace burnt out lamps exclusively with the recommended lamp type with the same voltage and maximum power rating as the original. - If the protective glass is broken or damaged it must be replaced immediately. - The protective shields have passed the UV rays protection tests. - Do not touch the fixture while it is switched on in order to avoid accidental burns. - A specific power supply should be used for lighting fixtures, as electric lines disturbed by mains harmonics can damage the capacitor. - When replacing the lamp, check that the seals are intact and work properly.



Where affixed to the equipment or package, the barred waste bin sign indicates that the product must be separated from other waste at the end of its working life for disposal. At the end of use, the user must deliver the product to a suitable recycling centre or return it to the dealer when purchasing a new product. Adequate disposal of the decommissioned equipment for recycling, treatment and environmentally compatible disposal contributes in preventing potentially negative effects on the environment and health and promotes the reuse and/or recycling of equipment materials. Gewiss actively participates in activities that promote the correct reuse, recycling and recovery of electric and electronic equipment. Abusive product disposal by the user is punishable by law with administrative sanctions. For further information, please contact your local sanitation service or product dealer.

Il est recommandé de faire effectuer l'installation par un électricien qualifié qui respecte les instructions et les normes en vigueur pour les installations électriques. - S'assurer que l'appareil est adapté aux conditions ambiantes dans lesquelles il sera utilisé. - S'assurer que l'ampoule utilisée est du type préconisé. - Couper le courant avant de mettre une ampoule ou d'en changer une. - S'assurer que la tension nominale de l'appareil est compatible avec la tension d'alimentation. - S'assurer que le circuit d'alimentation est doté d'un dispositif de protection approprié. - Respecter la distance minimale autorisée, mesurée le long de l'axe optique de l'ampoule, par rapport à l'objet éclairé: ex. 1.1m. - Après l'avoir éteinte, il faut laisser l'ampoule refroidir pendant environ 15 minutes avant de la rallumer; essayer de la rallumer alors qu'elle est encore chaude peut endommager la lampe ou l'allumeur. - Remplacer les ampoules grillées au fur et à mesure. - En cas de changement d'ampoule, utiliser uniquement des ampoules du type préconisé et respecter la tension et la puissance maximum autorisées. - Remplacer immédiatement le verre avant s'il vient à être cassé ou endommagé. - Les écrans de protection ont été soumis à des tests pour contrôler leur protection contre les rayons UV. - Ne pas toucher à l'appareil lorsqu'il est en marche, afin d'éviter toute brûlure accidentelle. - Il est conseillé de dédier une ligne d'alimentation spécifique aux appareils d'éclairage car des lignes électriques perturbées par des harmoniques en réseau peuvent endommager les condensateurs. - Lors du remplacement des ampoules, vérifier l'intégrité et le bon fonctionnement des garnitures d'étanchéité.



Le symbole avec la poubelle barrée, mis sur l'appareillage ou sur l'emballage, indique que le produit arrivé à la fin de sa vie utile doit être éliminé séparément des autres déchets. Au terme de l'utilisation du produit, l'utilisateur devra se charger de l'apporter dans une station de collecte sélective adéquate, ou bien de le donner au revendeur à l'occasion de l'achat d'un nouveau produit. La collecte sélective adéquate, qui achemine ensuite l'appareillage hors d'usage au recyclage, au traitement et à l'élimination compatible avec l'environnement, contribue à éviter les possibles effets négatifs sur l'environnement et sur la santé, et favorise le réemploi et/ou le recyclage des matériaux dont l'appareillage est composé. Gewiss participe activement aux opérations qui favorisent le cycle correct de réemploi, recyclage et récupération des appareillages électriques et électroniques. L'élimination abusive du produit par l'utilisateur entraîne l'application des sanctions administratives prévues par la loi.

Pour toutes informations supplémentaires, s'adresser au service local d'élimination des déchets, ou bien au revendeur du produit.

Es conveniente que realice la instalación un electricista especializado que se atenga a estas instrucciones y a las normas vigentes sobre instalaciones. - Asegúrese de que el aparato se adapte a las condiciones ambientales en las cuales debe funcionar. - Verifique que la lámpara que use corresponda al modelo establecido. - Corte la tensión de red antes de proceder a la instalación o a la sustitución de la lámpara. - Controle que la tensión nominal del aparato sea compatible con la tensión de alimentación. - Asegúrese de que el circuito de alimentación esté dotado de un adecuado dispositivo de protección. - Respete la distancia mínima consentida del objeto iluminado, tomada desde el eje óptico de la lámpara. - Después de un apagado la lámpara deberá enfriarse alrededor de 15 minutos antes de volver a encenderse, intentar reencenderla en caliente puede estropear la lámpara y el arrancador. Cambie rápidamente las lámparas consumidas. - Use sólo las lámparas que se aconsejan, respetando la tensión y la máxima potencia consentida. - Sustituya inmediatamente el cristal frontal cuando se rompa o se estropee. - Las pantallas de protección han superado las pruebas de protección de rayos UV. - No toque el aparato en funcionamiento para evitar quemaduras. - Es conveniente emplear una línea de alimentación específica para los aparatos de iluminación pues líneas eléctricas perturbadas por armónicas en red pueden dañar los condensadores. - Cuando cambie la lámpara controle la integridad y el correcto funcionamiento de las guarniciones.



El símbolo de la papelera barrada en el aparato o en el embalaje, indica que el producto al final de su vida deberá eliminarse por separado de los demás desechos. Por lo tanto, al final del uso, el usuario deberá hacerse cargo de entregar el producto a un especializado centro de recogida selectiva o entregarlo al vendedor cuando compre un nuevo producto.

La recogida selectiva adecuada para la puesta en marcha del aparato que se irá a reciclar, tratar y eliminar en el ambiente compatible contribuye a evitar posibles efectos negativos en el ambiente y en la salud y favorece el uso y/o reciclaje de los materiales de los que está compuesto el aparato. Gewiss participa activamente en las operaciones que favorecen el correcto empleo, reciclaje y recuperación de los aparatos eléctricos y electrónicos. La eliminación abusiva del producto por parte del usuario conlleva la aplicación de sanciones administrativas previstas con arreglo a la ley. Para mayores informaciones contacte el servicio local de eliminación basuras o al vendedor del producto.

Wir empfehlen, die Installation von einem qualifizierten Elektriker und unter Berücksichtigung sowohl folgender Anweisungen als auch der geltenden Bestimmungen für elektrische Anlagen vornehmen zu lassen. - Das Gerät muss für die Bedingungen, unter welchen es betrieben werden soll, geeignet sein. - Eine Lampe des vorgeschriebenen Typs verwenden. - Vor der Installation oder dem Auswechseln der Lampe ist die Netzspannung zu unterbrechen. - Die Nennspannung des Geräts muss mit der Netzspannung übereinstimmen. - Der Versorgungskreis muss mit einer angemessenen Schutzvorrichtung ausgestattet sein. - Der zulässige Mindestabstand zum beleuchteten Gegenstand ist einzuhalten; er wird entlang der optischen Achse der Lampe gemessen: z.B. 1.1m. - Nach dem Ausschalten muss die Lampe ca. 15 Minuten lang abkühlen, bevor sie wieder eingeschaltet werden darf; durch einen Warmstart kann sowohl die Lampe als auch das Zündgerät beschädigt werden. - Defekte Lampen umgehend ersetzen. - Nur Lampen des empfohlenen Typs unter Berücksichtigung der Spannung und der zulässigen Höchstleistung einsetzen. - Das Frontglas bei Bruch oder Beschädigung unverzüglich ersetzen. - Die Schutzschirme haben die Prüfungen zum Schutz gegen UV-Strahlung bestanden. - Das Gerät in Betrieb nicht berühren, um Unfälle durch Verbrennungen zu vermeiden. - Es empfiehlt sich, den Beleuchtungsgeräten eine spezielle Speisungsleitung zuzuordnen, weil elektrische Leitungen, die durch harmonische Leitungen im Netz gestört werden, die Kondensatoren beschädigen können. - Während des Auswechslens der Lampe die Unversehrtheit und das korrekte Funktionieren des Dichtungen prüfen.



Das Symbol der durchgestrichenen Mülltonne auf der Apparatur oder seiner Verpackung weist darauf hin, dass das Produkt am Ende seiner Nutzungsdauer getrennt von den anderen Abfällen entsorgt werden muss. Nach Beendigung der Nutzungsdauer muss der Nutzer es übernehmen, das Produkt einer geeigneten Müllentsorgungsstelle zuzuführen oder es dem Händler bei Ankauf eines neuen Produkts zu übergeben. Die angemessene Mülltrennung für die dem Recycling, der Behandlung und der umweltverträglichen Entsorgung zugeführten Apparatur trägt dazu bei, mögliche negative Auswirkungen auf die Umwelt und die Gesundheit zu vermeiden und begünstigt den Wiedereinsatz und/oder das Recyceln der Materialien, aus denen die Apparatur besteht. Gewiss nimmt aktiv an den Maßnahmen teil, die die korrekte Wiederverwendung, das Recycling und die Rückgewinnung der elektrischen und elektronischen Apparaturen begünstigen. Die illegale Entsorgung des Produktes seitens des Nutzers führt zur Anwendung einer vom Gesetz vorgesehenen Verwaltungsstrafe. Für weitere Informationen wenden Sie sich bitte an den örtlichen Dienst der Abfallentsorgung oder an den Händler des Produkts.

**Montaggio della staffa**  
**Bracket assembly**  
**Montage de la patte du support**  
**Montaje del soporte**  
**Montage der Befestigungslasche**

**Coppia di serraggio 15 Nm**  
 Tightening torque 15 Nm  
 Couple de serrage 15 Nm  
 Par de fijación 15 Nm  
 Anzugsmoment 15 Nm

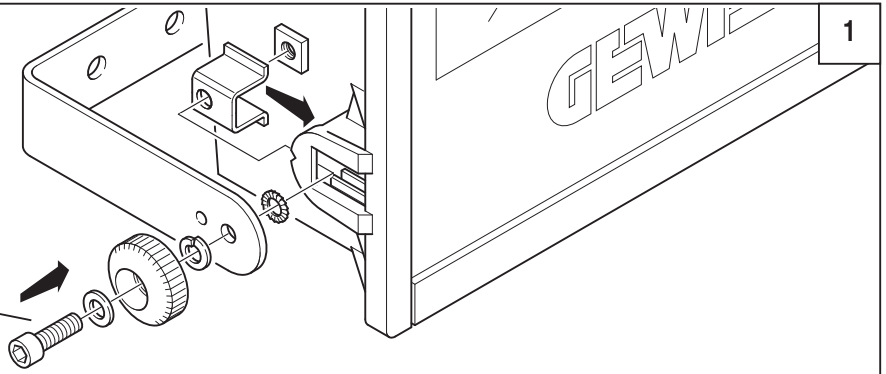

**Collegamento alla rete - Mains connection - Liaison au réseau**  
**Conexion con la red - Netzanschluß**

**Prima di effettuare qualsiasi operazione di montaggio o manutenzione togliere la tensione.**  
 Disconnect before carrying out any installation or maintenance operations.  
 Eliminer la tension avant d'effectuer toute opération d'installation ou d'entretien.  
 Antes de realizar cualquier operación de montaje y mantenimiento, desconectar la tensión.  
 Vor Durchführung von Montage- und Wartungsarbeiten die Netzspannung ausschalten.

**H05RN-F 2x1mm<sup>2</sup> PG 13,5 min. 6,5 max 13 mm**  
**H05RN-F 2x1,5mm<sup>2</sup> PG 13,5 min. 6,5 max 13 mm**

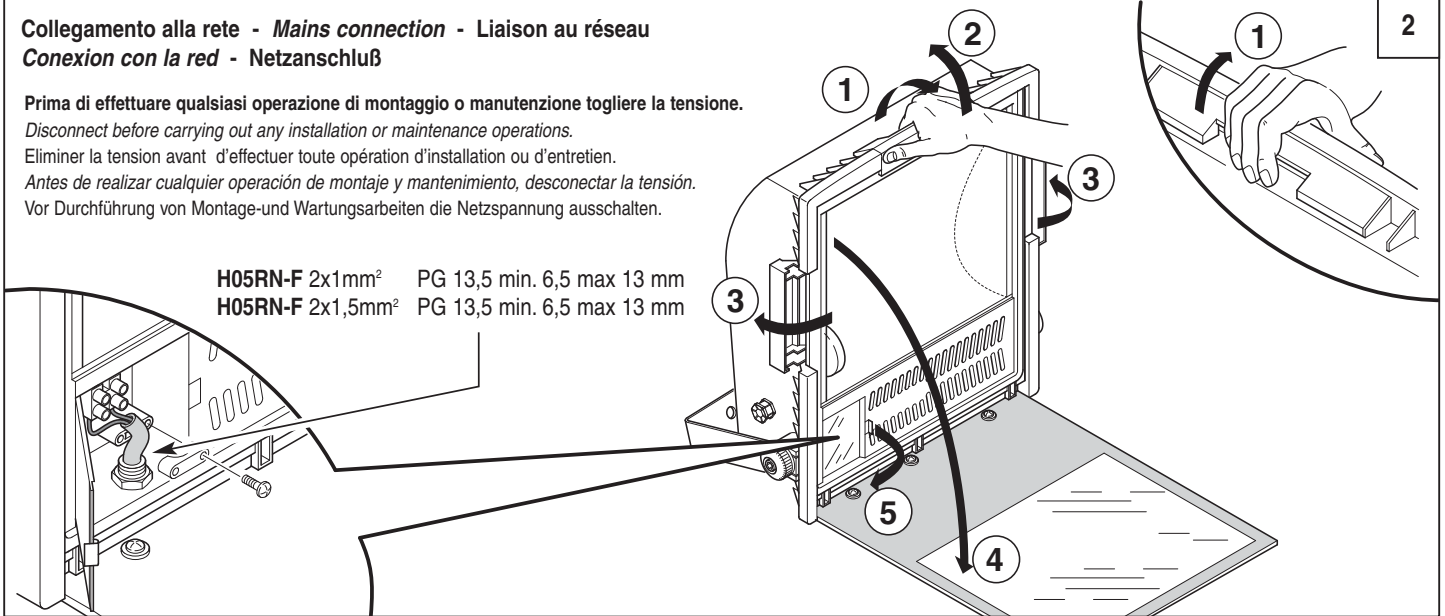

**Dispositivo di sfiato con membrana microporosa per regolare la depressione all'interno dell'apparecchio. Per garantire il grado di protezione non manomettere il dispositivo.**

Pressure relief valve with microporous membrane to adjust the depression inside the appliance. Do not tamper with this device to guarantee its safety factor.

Dispositif d'évacuation à membrane microporeuse pour le réglage de la dépression à l'intérieur de l'appareil. Pour garantir le degré de protection nécessaire, ne forcer en aucun cas ce dispositif.

Dispositivo de desahogo con membrana microporosa para regular el vacío en el interior del aparato. Para garantizar el grado de protección, no efectuar manipulaciones desautorizadas en el dispositivo.

Entlüftungsvorrichtung mit mikroporöser Membrane zur Regulierung des Unterdrucks im Geräteinnern. Um den Schutzgrad zu garantieren, darf die Vorrichtung nicht entfernt/verändert werden.

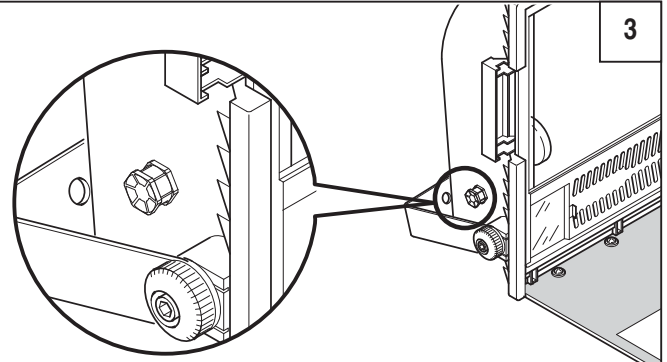

**Collegamento in serie**  
**Serial connection**  
**Branchement en série**  
**Conexión en serie**  
**Reihenschaltung**

4

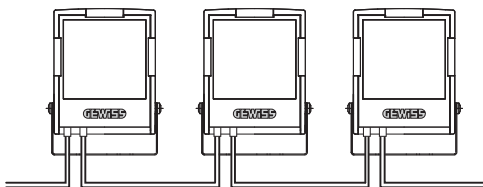

Agire sul centrino di forature presente sul corpo e realizzare foro  $\varnothing 20,4$  per impiegare pressacavo PG 13,5.

Use the drilling mark present on the body and make a 20,4  $\varnothing$  hole for using cable gland PG 13,5.

Agir sur le point de perçage présent sur le corps et réaliser un trou  $\varnothing 20,4$  pour utiliser un serre-câble PG 13,5.

Intervenir en el centro de taladrado presente en el cuerpo y hacer un orificio  $\varnothing 20,4$  para utilizar el prensacable PG 13,5.

Im Bohrmittelpunkt auf dem Gehäuse eine Bohrung  $\varnothing 20,4$  anbringen, um den Kabelhalter PG 13,5 einzusetzen.

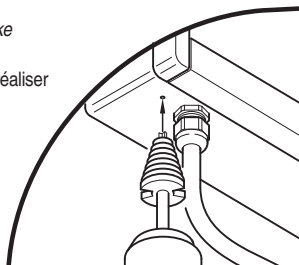

**Inserimento / cambio lampada**  
**Bulb fitting / change**  
**Introduction / remplacement lampe**  
**Inserción / cambio de la lámpara**  
**Einsetzen / Auswechseln der Lampe**

5

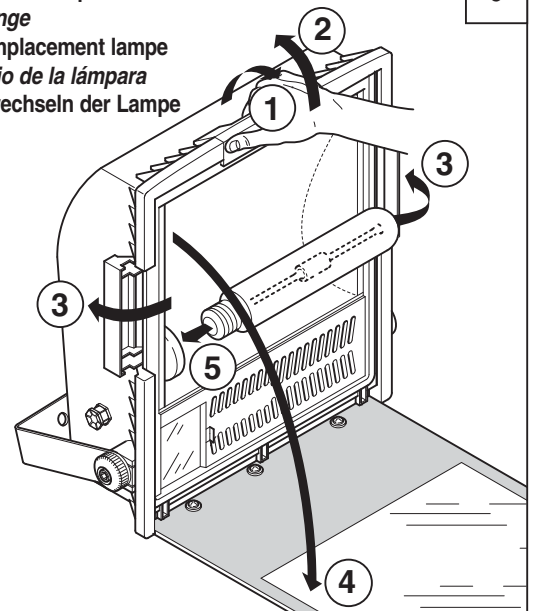

**Chiusura vano ottico - Optical compartment closing**  
**Fermeture logement optique - Cierre alojamiento óptico**  
**Schließen des Fachs für die Optik**

Assicurarsi che entrambi i pioli siano incastrati nella propria sede.

Ensure that both pins are fixed in their seatings.

S'assurer que les deux clips sont encastrés dans leur siège.

Comprobar que ambas barras estén empotradas en su alojamiento.

Sich vergewissern, dass beide Stabspitzen in ihre Sitze eingerastet sind.

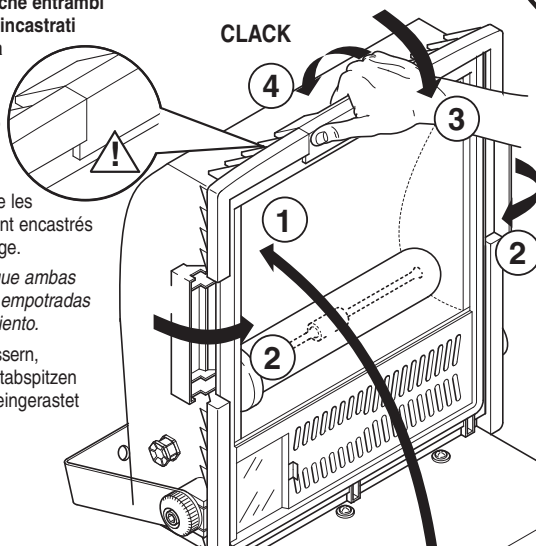

Chiusura di sicurezza con vite

Safety closing with screw

Fermeture de sécurité avec vis  
 Cierre de seguridad con tornillo

Sicherheitsverschluss mit Schraube

6

**Regolazione puntamento con scala goniometrica graduata.**

**Aim adjustment with graduated protractor scale.**  
**Réglage orientation avec échelle goniométrique graduée.**

**Ajuste de la proyección con escala goniométrica graduada**

**Ausrichten mit goniometrischer Mess-Skala**

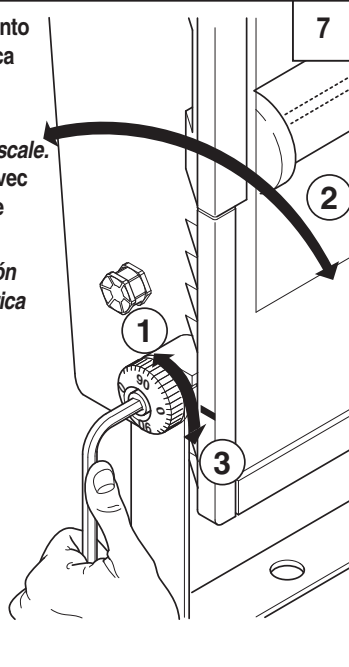

7

**Fissaggio accessori su proiettore**  
**Fixing accessories on the projector**  
**Fixation des accessoires sur le projecteur**  
**Fijación del accesorio sobre el proyector**  
**Befestigung des Zubehörs auf dem Projektor**

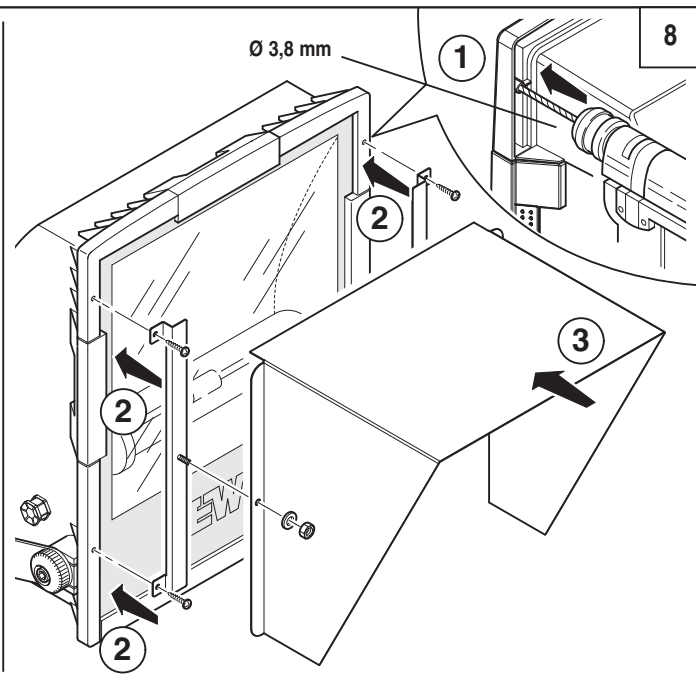
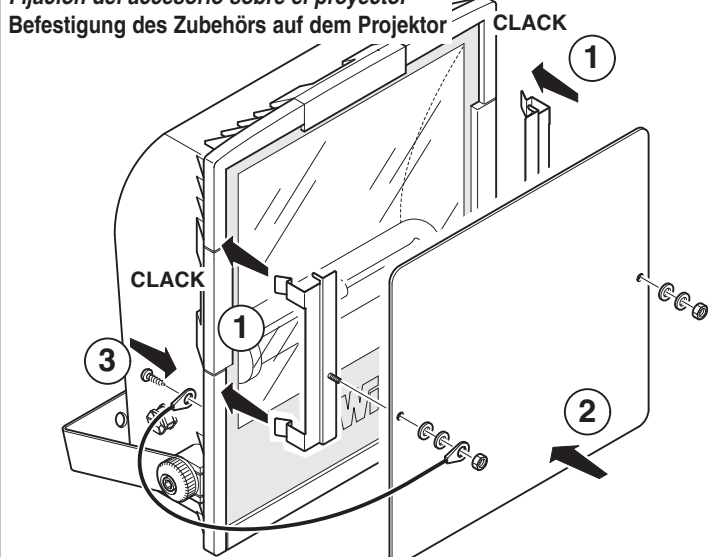

8

**In caso di rottura del vetro procedere alla sostituzione come indicato in figura.**

If the glass breaks, replace as shown in the figure.

En cas de cassure du verre, remplacer le selon les indications de la figure.

En caso de rotura del vidrio, efectuar el reemplazo tal y como se indica en la figura.

Nehmen Sie, falls das Glas gebrochen ist, dessen Austausch wie in der Abbildung angegeben vor.

**Sostituire gli schermi di protezione danneggiati.**

Replace the damaged shields.

Remplacer les écrans endommagés.

Sustituir las pantallas dañadas

Die beschädigten Schirme ersetzen.



**Resistenza agli urti**  
 Impact resistance  
 Résistance aux chocs  
 Resistencia al impacto  
 Stoßfestigkeit

GW 88 293\*  
 GW 88 294\*\*

10 J

\*Vetro per ottica simmetrica/asimmetrica  
 \*Glass for symmetrical/asymmetrical optical system

\*Verre pour optique symétrique / asymétrique

\*Vidrio para óptica simétrica/asimétrica

\*Symmetrische/asymmetrische Streuscheibe

\*\*Vetro ottica stradale

\*\*Road optical system glass

\*\*Verre optique de la route

\*\*Vidrio óptica de carreteras

\*\*Streuscheibe für Straßen

**Mantenere pulito il vetro su tutta la sua superficie per preservarne l'integrità.**

Keep the entire glass surface clean to preserve it over time.

Maintenir le verre bien propre sur toute sa surface, pour le garder intact.

Mantener limpia toda la superficie del vidrio para preservar la integridad.

Die gesamte Glasfläche sauber halten, um den einwandfreien Zustand aufrecht zu erhalten.

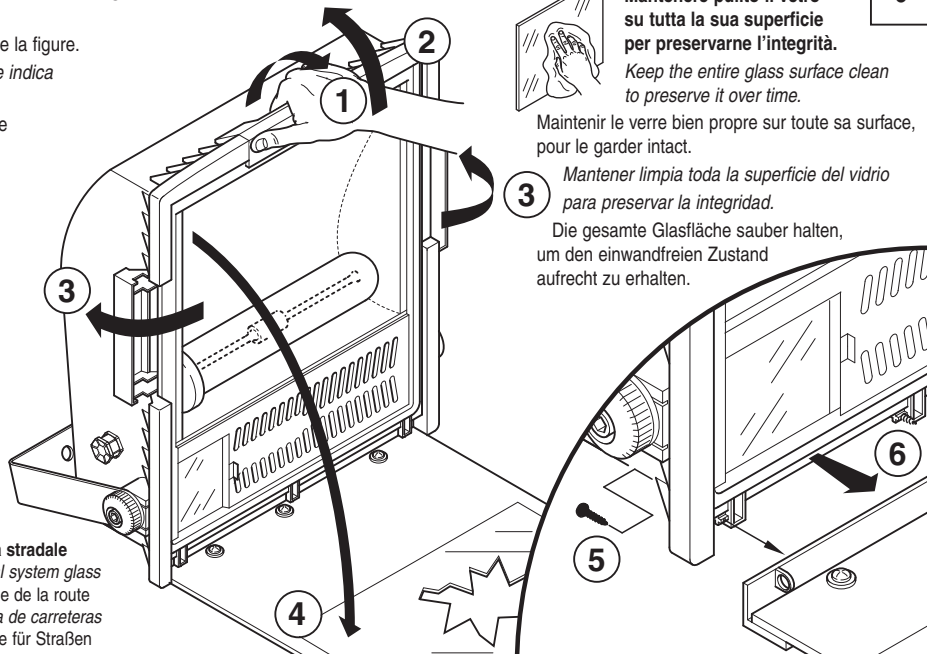

9

**Fissare l'apparecchio alla superficie di montaggio inserendo almeno due bulloni M10 o M12 (non forniti) nei fori laterali della staffa. Non usare mai un solo bullone. Assicurarsi che l'installazione venga fatta su superfici resistenti.**

*Secure the fixture to the mounting surface by fitting at least two M10 or M12 bolts (not supplied) in the holes on the side of the yoke. Never install the fixture using just one bolt. Ensure the fixture is mounted to a suitably sturdy and stable support.*

*Fixer l'appareil à la surface de montage en insérant au moins deux boulons M10 ou M12 (non fournis) dans les trous latéraux de l'étrier. N'utiliser en aucun cas un seul boulon. S'assurer que l'installation est faite sur une surface résistante.*

*Fije el aparato a la superficie de montaje introduciendo al menos dos pernos M10 o M12 (no incluidos) en los orificios laterales de la abrazadera. Nunca use solamente un perno. Controle que la instalación se realiza en superficies resistentes.*

*Das Gerät an der Montagefläche befestigen; hierzu mindestens zwei Schrauben M10 oder M12 (nicht mitgeliefert) in die seitlichen Bohrungen des Bügels einsetzen. Keinesfalls nur eine Schraube verwenden. Die Installation ist auf widerstandsfähigen Oberflächen auszuführen.*

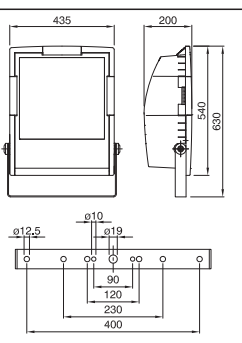
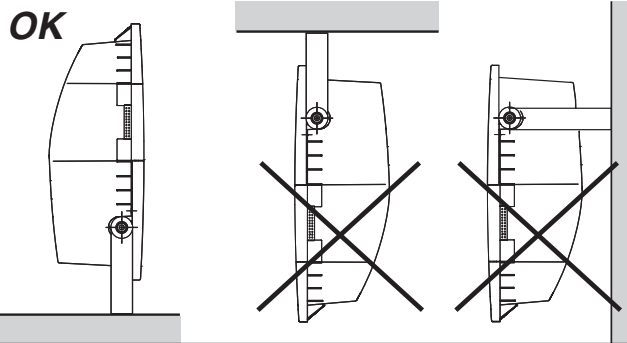

**Per zone molto ventose fissare la staffa mediante i fori alle estremità. Impiegare viti M12 con rondelle piane.**

*In very windy zones fix the bracket using the holes in the ends. Use M12 screws with plain washers.*

*Pour les zones très venteuses, fixer l'étrier grâce aux trous aux extrémités. Employer des vis M12 avec rondelles plates.*

*Para zonas muy ventiladas fijar la abrazadera con los orificios a las extremidades. Usar tornillos M12 con arandelas planas.*

*In sehr windigen Gegenden muss der Halter mit den äußeren Bohrungen befestigt werden. Es sind Schrauben M12 mit Flachscheiben zu verwenden.*

**Accessori di complemento  
Complementary accessories  
Accessoires complémentaires  
Complementos  
Ergänzende Zuberhörteile**

|   |     |       |           |
|---|-----|-------|-----------|
| L | D76 | L260  | GW 85 186 |
| D | D76 | L400  | GW 85 187 |
|   | D76 | L1100 | GW 85 188 |
|   | D60 | L400  | GW 85 080 |
|   | D60 | L1100 | GW 85 081 |

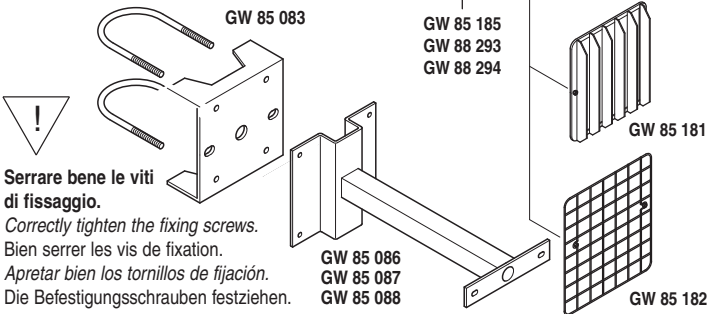

**Serrare bene le viti di fissaggio.**

*Correctly tighten the fixing screws.*

*Bien serrer les vis de fixation.*

*Apretar bien los tornillos de fijación.*

*Die Befestigungsschrauben festziehen.*

| ⊗     | W   | IGNITOR | B L N        | Kg   | h        | h                   | h                    |
|-------|-----|---------|--------------|------|----------|---------------------|----------------------|
| ST/MT | 250 | E40     | 3,5 ÷ 4,5 kV | 9,3  | MAX 15 m | 0,24 m <sup>2</sup> | 0,108 m <sup>2</sup> |
| MT    | 250 | E40     | 0,7 ÷ 1,0 kV | 8,9  | MAX 15 m | 0,24 m <sup>2</sup> | 0,108 m <sup>2</sup> |
| QE    | 250 | E40     | -            | 8,7  | MAX 15 m | 0,24 m <sup>2</sup> | 0,108 m <sup>2</sup> |
| ST/MT | 400 | E40     | 3,5 ÷ 4,5 kV | 10,7 | MAX 15 m | 0,24 m <sup>2</sup> | 0,108 m <sup>2</sup> |
| MT    | 400 | E40     | 0,7 ÷ 1,0 kV | 10,3 | MAX 15 m | 0,24 m <sup>2</sup> | 0,108 m <sup>2</sup> |
| FSM   | 120 | 2G8     | -            | 6,8  | MAX 15 m | 0,24 m <sup>2</sup> | 0,108 m <sup>2</sup> |

**Apparecchio in CLII senza messa a terra.**

*CLII appliance without earthing.*

*Appareil en CLII sans mise à la terre.*

*Aparato de CLII sin puesta a tierra.*

*Gerät der Klasse CLII ohne Erdung.*

**When provided with a metal halide lamp (MX), the luminaire should be switched off at least once a week, to avoid potential unsafe lamp failure (acc. to AS/NZS 60598-1)**

| W   | ILCOS | BASE | OSRAM           | PHILIPS          | SYLVANIA        |
|-----|-------|------|-----------------|------------------|-----------------|
| 250 | ST    | E40  | NAV-T 250W      | SON-T 250W       | SHP-TS 250W E40 |
|     | MT    |      | HQI-T 250W/D    | CDO-TT 250W      | HSI-TSX 250W/4K |
| 250 | MT    | E40  | HQI-T 250W/N/SI | HPI-T PLUS 250W  | HSI-THX 250W    |
| 400 | ST    | E40  | NAV-T 400W      | SON-T 400W       | SHP-TS 400W E40 |
|     | MT    |      | HQI-BT 400W/D   | HPI-T-PLUS 400W  | HSI-TSX 400W/4K |
| 400 | MT    | E40  | HQI-T 400W/N/SI | HPI-T PLUS 400W  | -               |
| 120 | FSM   | 2G8  | DULUX HO 120W   | MASTER PL-H 120W | -               |

**Per la scelta della lampada consultare la tabella - See table for choice of bulb.**  
*Pour choisir la lampe consulter le tableau. - Para elegir la lámpara consultar la tabla.*  
*Für die Wahl der Lampe siehe Tabelle.*

**La sicurezza dell'apparecchio è garantita solo con l'uso appropriato delle seguenti istruzioni; pertanto è necessario conservarle.**

**Assicurarsi che queste istruzioni siano ricevute dall'installatore e dall'utente dei prodotti in oggetto. Per garantire le migliori prestazioni nel tempo effettuare una manutenzione ordinaria verificando il corretto serraggio delle viti, del pressacavo e dell'efficienza della lampada. Il prodotto deve essere sottoposto a manutenzione solo da personale qualificato.**

*The safety of the product can only be guaranteed when the following instructions are observed in full. Keep the instructions in a safe place for future consultation. Ensure that these instructions are supplied to the installer and user of the product. To ensure the best performance for a long time, carry out an ordinary maintenance program, during which you should check for the proper tightening of screws and cable clamp, as well as lamp efficiency. Only skilled personnel should perform maintenance on the product.*

*La sécurité de l'appareil n'est garantie que si les instructions suivantes sont respectées; il faut donc conserver celles-ci. S'assurer que les instructions sont reçues par l'installateur et l'utilisateur des produits en objet. Afin de garantir les meilleures prestations possibles dans le temps, procéder à l'entretien général en vérifiant que les vis et le presse-câble sont serrés comme il se doit et que la lampe fonctionne parfaitement. La maintenance de ce produit devra être confiée uniquement à des personnes qualifiées. En cas d'anomalies de fonctionnement de la lampe (elle s'allume ou s'éteint par intermittence), il faut immédiatement la remplacer.*

*La seguridad del aparato está garantizada solamente cuando se sigan correctamente las siguientes instrucciones; por lo tanto es necesario conservarlas. Asegúrese de que estas instrucciones sean adquiridas por el instalador y por el usuario de tales productos. Para garantizar las mejores prestaciones en el curso del tiempo, comprobar, como operación de mantenimiento ordinario, el correcto apriete de los tornillos y del aprietacables y el buen funcionamiento de la lámpara. Las operaciones de mantenimiento del producto deben ser realizadas solamente por personal cualificado.*

*Die Gerätesicherheit ist nur dann gewährleistet, wenn folgende Anweisungen angemessen verwendet werden; sie sind deshalb aufzubewahren. Sicherstellen, daß der Installateur und Anwender des betreffenden Produkts diese Anweisungen erhält. Eine regelmäßige Wartung, bei der die korrekte Befestigung der Schrauben, der Kabelschelle und die Leistungsfähigkeit der Lampe überprüft wird, gewährleistet dauerhafte Höchstleistungen. Das Produkt darf nur von Fachpersonal gewartet werden.*

**GEWISS - MATERIALE ELETTRICO**

**PROLITE** **SAT** **+39 035 946 111** **+39 035 946 260** **@ SAT on line** **gewiss@gewiss.com**

8.30 - 12.30 / 14.00 - 18.00 da lunedì a venerdì 24 ore al giorno